

## Wartung / Montage

Diese Zeichnung ist Anhang A der Montage- und Wartungsanleitung "Abrasive-Schneidkopf".

Komplette Betriebsanleitung siehe QR-Code oder unter:

<https://www.alfi.com/dienstleistungen/downloads/produkt-manuals/>

- Druckentlastungsbohrungen dürfen nicht verschlossen werden.
- Montagewerkzeug 881610 zum Einsetzen der Mischkammer
- Zulässige Düsen und entsprechendes Drehmoment:  
4150 bar - Typ 91 / 30Nm  
4150 bar - Typ 94 / 20Nm  
6200 bar - Typ 94-S1 / 30Nm

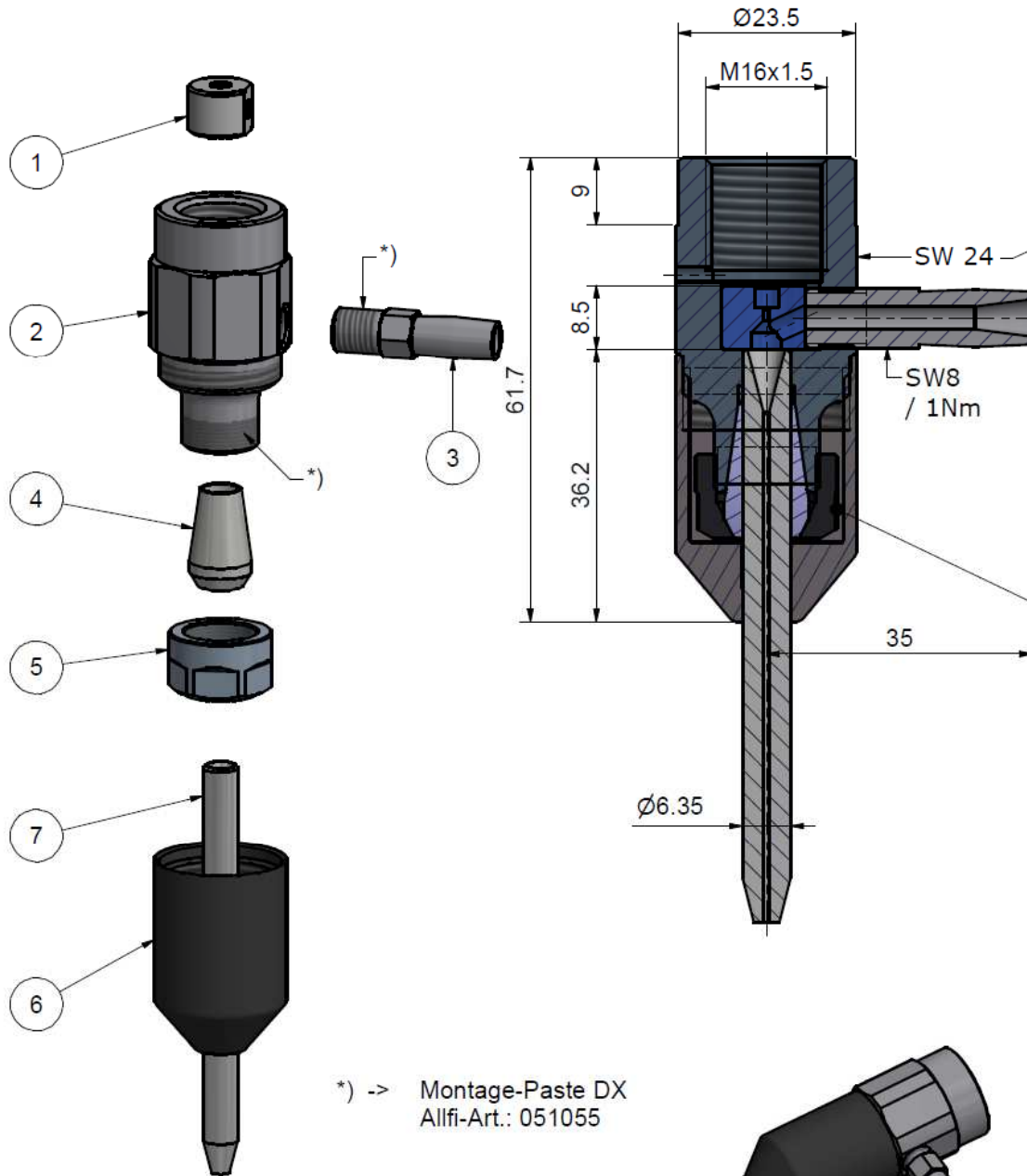

\*) -> Montage-Paste DX  
Alfi-Art.: 051055

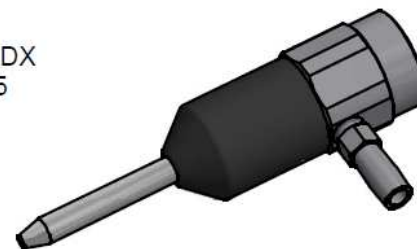

Pos.	Stk.	Gegenstand	Artikel	Kommentare	Gewicht
1	1	Mischkammer	950809	Verschleissenteil	6.5 g
2	1	Gehäuse	950803	Verschleissenteil	91.4 g
3	1	Rohrstopfen	950808	<sup>3)</sup> Verschleissenteil	9.1 g
4	1	Spannzange	000301		6.2 g
5	1	Spannmutter	000090		12.1 g
6	1	Schutzkappe	950204		7.4 g
7	1	Fokussierrohr Ø=6,35mm	635-xxxx-xxx	Nicht enthalten	17.5 g

Allgemeintoleranzen ISO 2768-1 mK Diese Zeichnung ist unser geistiges Eigentum und darf ohne unsere Einwilligung weder kopiert, vervielfältigt, weitergegeben, noch zur Ausführung benutzt werden Gewicht 0.15 kg

Änderungen:		Ersatz für	
3) Änderungen 1-2 auf Ind.C ersichtlich; Pos.1 Ersatz für 950806 / 950807, 09.03.2011 sl		-	
E) Diverse Angaben ergänzt, 01.02.2016 AM		Ersetzt durch	
		-	
		Gezeichnet 09.03.2011 sl	
		Geprüft 09.03.2011 BN	
		Freigabe 09.03.2011 BN	
		Indexfreigabe 01.02.2015 BT	

ALLFI AG - RIEDENMATT 1 - CH-6370 STANS  
TELEFON +41(0)41-618 05 05  
E-MAIL: sales@alfi.com

**Abrasive Schneidkopf**

Masstab 3 : 2

Max. 6200 bar / 90,000 psi  
CENTERLINE Typ II

**950800**

Index	Blatt-Nr.	1
E	Anzahl Blätter	2

<http://www.alfi.com>