

\*) -> Montage-Paste DX  
ALLFI-Art.: 051055

### Wartung / Montage

Diese Zeichnung ist Anhang A der Montage- und Wartungsanleitung "HD-Inlinefilter 2.0 6200bar".  
Komplette Betriebsanleitung siehe QR-Code oder unter:  
<https://www.allfi.com/dienstleistungen/downloads/produkt-manuals/>

- Druckentlastungsbohrungen dürfen nicht verschlossen werden
- Durchflussrichtung beachten
- Verschmutzter Filter führt zu grossem Druckverlust, Reinigung siehe Montage- und Wartungsanleitung

Filter-feinheit	Filter komplett	Filter-element
Ohne Filter	935000-P	-
07my	935007-P	930312-1
10my	935010-P	930309-1
18my	935018-P	930304-1
35my	935035-P	930307-1
50my	935050-P	930311-1
70my	935070-P	930306-1

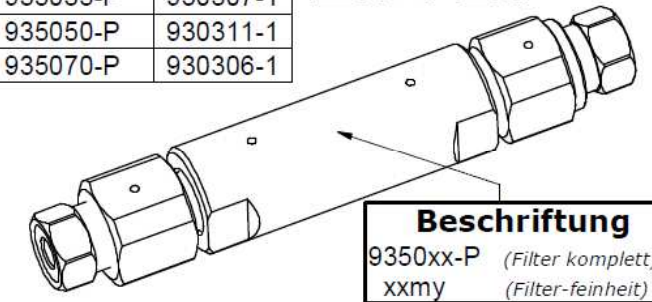

Pos.	Stk.	Gegenstand	Artikel	Kommentare	Gewicht
1	1	Filtergehäuse 2.0	935054-P	Verschleissteil	231.4 g
2	1	Filterschraube 2.0	935051-P	Verschleissteil	86.5 g
3	1	Verschlussschraube 2.0	935055-P	Verschleissteil	83.2 g
4	1	Filterelement		Verschleissteil	5 g
5	2	Druckring 1/4"	711403		3.1 g
6	2	Druckschraube 1/4" 6200 bar	701403-P		27.9 g

Allgemeintoleranzen ISO 2768-1 mK Diese Zeichnung ist unser geistiges Eigentum und darf ohne unsere Einwilligung weder kopiert, vervielfältigt, weitergegeben, noch zur Ausführung benutzt werden Gewicht 0,47 kg

Anderungen:	Ersatz für	-
A) Verschlussschrauben neu, 18.03.2022 AM	Ersetzt durch	-

<b>HD-Inlinefilter 2.0</b>	Masstab	3 : 2
	Geprüft	13.04.2022 GB
	Freigabe	13.04.2022 GB
	Indexfreigabe	13.04.2022 GB

Max 6200 bar / 90,000 psi

**allfi Components**  
ALLFI AG - RIEDENMATT 1 - CH-6370 STANS  
TELEFON +41(0)41-618 05 05  
E-MAIL: [sales@allfi.com](mailto:sales@allfi.com) <http://www.allfi.com>

<b>935000-P</b>	Index	A	Blatt-Nr.	1
			Anzahl Blätter	2