

## Wartung / Montage

Diese Zeichnung ist Anhang A der Montage- und Wartungsanleitung "HD-Eckfilter 2.0".  
 Komplette Betriebsanleitung siehe QR-Code oder unter:

<https://www.allfi.com/dienstleistungen/downloads/produkt-manuals/>

- Druckentlastungsbohrungen dürfen nicht verschlossen werden.
- Durchflussrichtung beachten.
- Verschmutzte Filter führen zu grossem Druckverlust, Reinigung siehe Montage- und Wartungsanleitung.

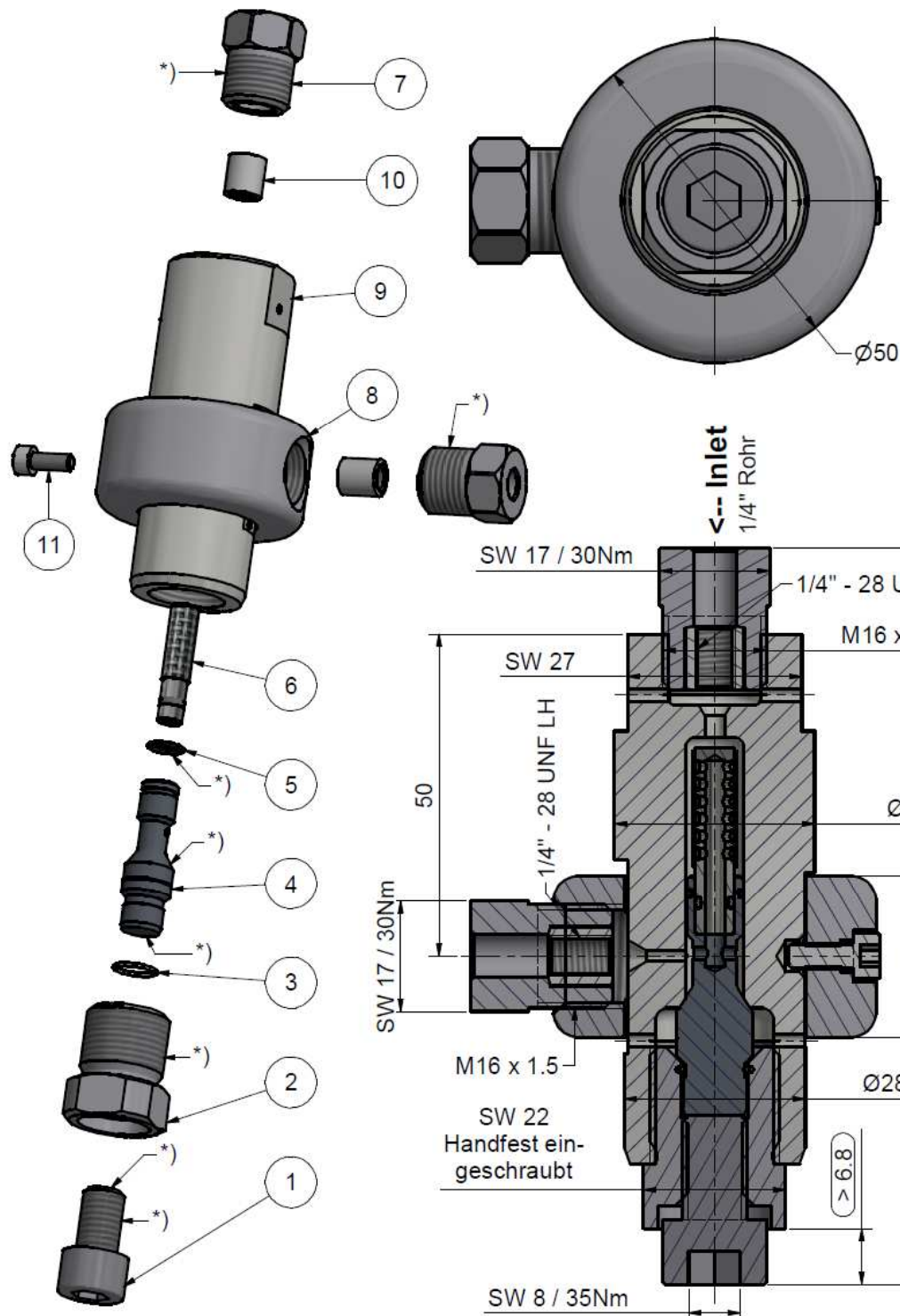

Filterfeinheit	Filter komplett	Filterelement
Ohne Filter	931300-F	-
07my	931307-F	930312-1-V
10my	931310-F	930309-1-V
18my	931318-F	930304-1-V
35my	931335-F	930307-1-V
50my	931350-F	930311-1-V
70my	931370-F	930306-1-V

### Beschriftung

9313xx-F (Filter komplett)  
 xxmy (Filterfeinheit)

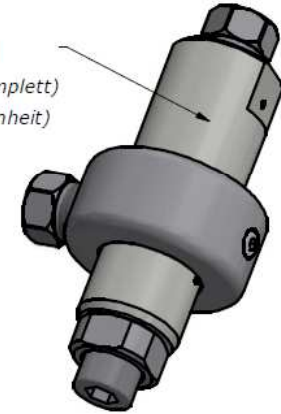

\*) -> Montage-Paste DX  
 Allfi-Art.: 051055

Pos.	Stk.	Gegenstand	Artikel	Kommentare	Gewicht
1	1	Schraube	931355		23.3 g
2	1	Verschlussschraube	931354		54.9 g
3	1	Sprengring	931356		0 g
4	1	Filterhalter	931353		17.8 g
5	1	O-Ring	010104		0 g
6	1	Filterelement		Verschleissteil	5 g
7	2	Druckschraube 1/4"	701403		29.1 g
8	1	Aufnahmering	931051		234.9 g
9	1	Filtergehäuse	931352	Verschleissteil	351.6 g
10	2	Druckring 1/4"	711403		3.1 g
11	1	Schraube In-6kt - M4 x 10 - A2	000122		0.3 g

Allgemeintoleranzen ISO 2768-1 mK Diese Zeichnung ist unser geistiges Eigentum und darf ohne unsere Einwilligung weder kopiert, vervielfältigt, weitergegeben, noch zur Ausführung benutzt werden Gewicht 0.75 kg

Änderungen: A) Pos. 11 neu, 21.10.2024 AM	Ersatz für	-
	Ersetzt durch	-
	Gezeichnet	19.09.2017 AM
	Gepüft	26.09.2017 RB
HD-Eckfilter 2.0 FKM O-Ringe Masstab 4 : 3	Freigabe	26.09.2017 RB
	Indexfreigabe	21.10.2024 AM

Max. 4150 bar / 60,000 psi  
 Metallisch dichtend

 ALLFI AG - RIEDENMATT 1 - CH-6370 STANS TELEFON +41(0)41-618 05 05 E-MAIL: sales@allfi.com <a href="http://www.allfi.com">http://www.allfi.com</a>	Index <b>A</b>	Blatt-Nr.	1
		Anzahl Blätter	2

931300-F