

# Wartung / Montage

Diese Zeichnung ist Anhang A der Montage- und Wartungsanleitung "Handventil 2.0".  
 Komplette Betriebsanleitung siehe QR-Code oder unter:  
<https://www.allfi.com/dienstleistungen/downloads/produkt-manuals/>

- Druckentlastungsbohrungen dürfen nicht verschlossen werden.

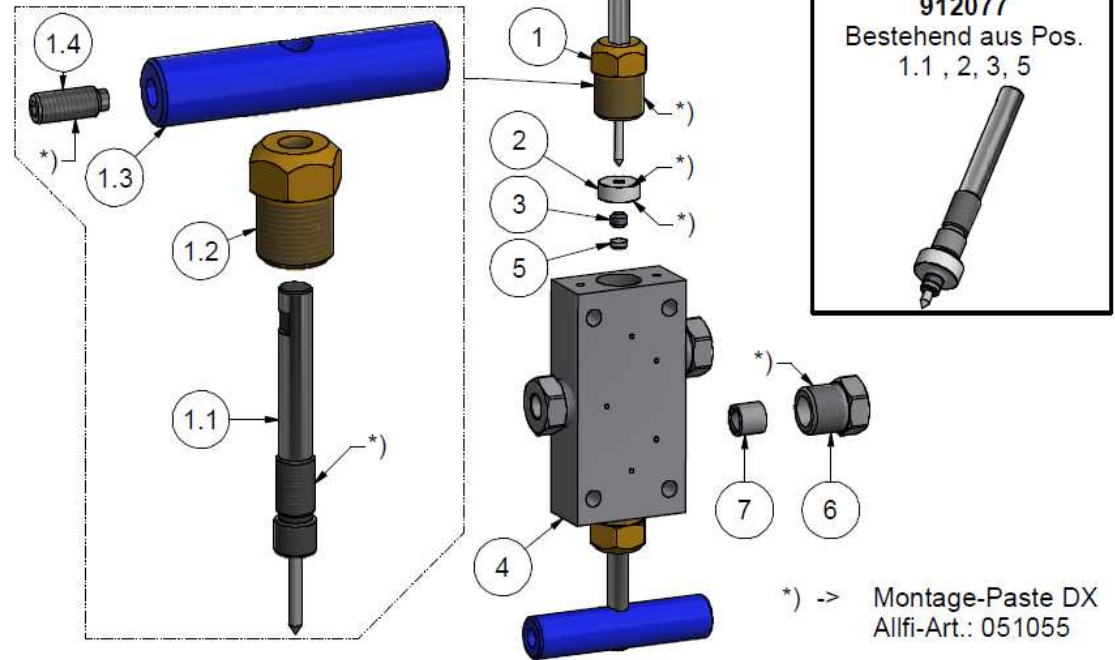
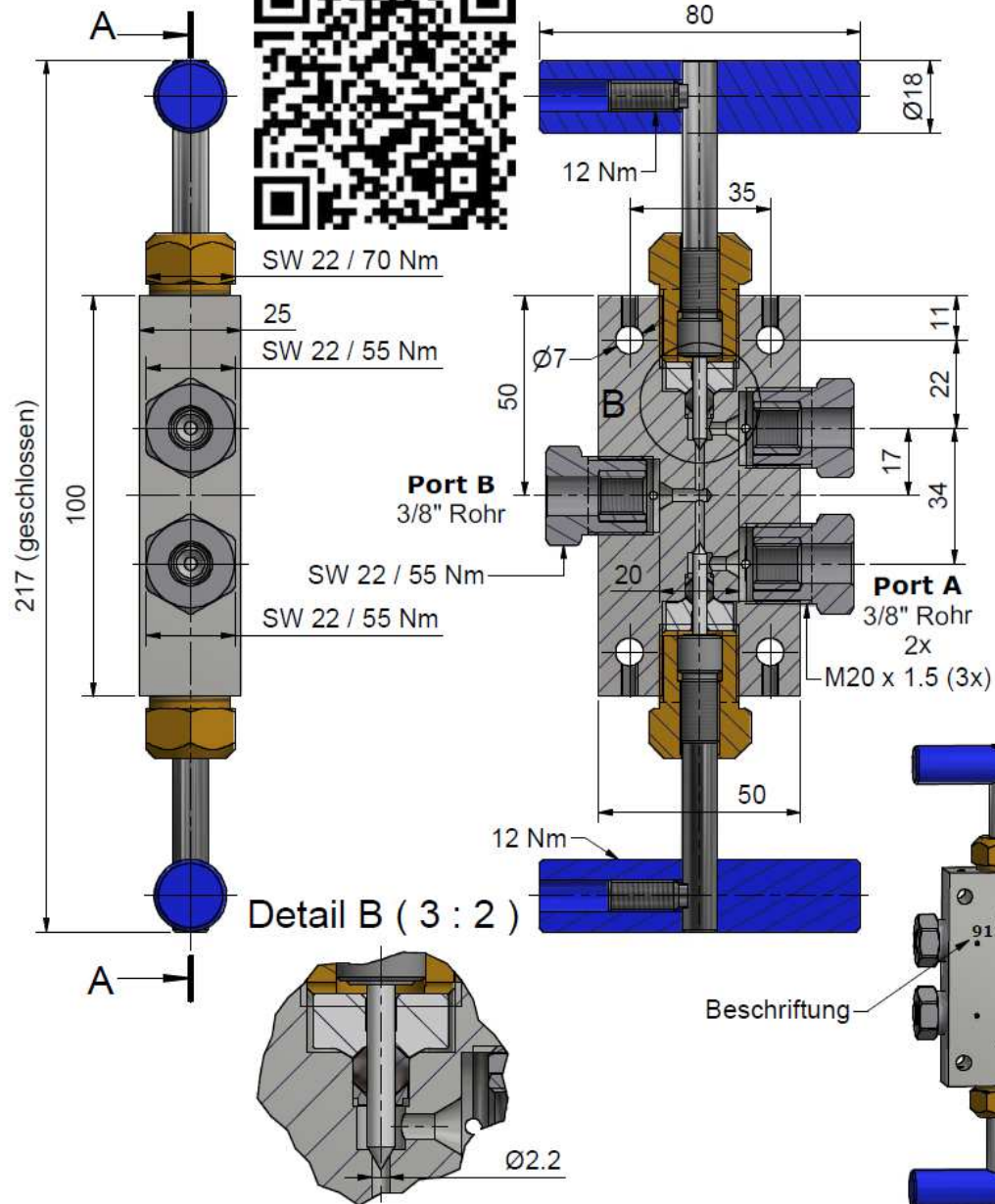

Pos.	Stk.	Gegenstand	Artikel	Kommentare	Gewicht
1	2	Spindel komplett 2.0	910062		169.9 g
1.1	1	Nadel mit Spindel 2.0	912059	Verschleissteil	39.9 g
1.2	1	Spindelmutter 2.0	912058		75.1 g
1.3	1	Knebelgriff 2.0	912057		48.2 g
1.4	1	Gewindestift M8 x 20	000044		6.7 g
2	2	Druckscheibe 2.0	912053	Verschleissteil	11.8 g
3	2	HD-Dichtung 2.0	912052	Verschleissteil	1 g
4	1	Ventilkörper Doppel 3/8" 2.0	912068	Verschleissteil	740.7 g
5	2	Konusscheibe 2.0	912062	Verschleissteil	0.4 g
6	3	Druckschraube 3/8"	703800		48.1 g
7	3	Druckring 3/8"	713800		6.8 g

Allgemeintoleranzen ISO 2768-1 mK Diese Zeichnung ist unser geistiges Eigentum und darf ohne unsere Einwilligung weder kopiert, vervielfältigt, weitergegeben, noch zur Ausführung benutzt werden Gewicht 1.27 kg

Änderungen:		Ersatz für	912013, 911000
		Ersetzt durch	-
		Gezeichnet	01.09.2016 AM
		Geprüft	02.05.2017 RB
		Freigabe	29.05.2017 BT
		Indexfreigabe	

**Doppelhandventil 3/8" 2.0**

Masstab 3 : 4

Max 4150 bar / 60,000 psi  
Handventil 2.0

**911010**

Index - Blatt-Nr. 1 Anzahl Blätter 2

**allfi**  
 Components

ALLFI AG - RIEDENMATT 1 - CH-6370 STANS  
 TELEFON +41(0)41-618 05 05  
 E-MAIL: sales@allfi.com <http://www.allfi.com>