

Wartung / Montage

Diese Zeichnung ist Anhang A der Montage- und Wartungsanleitung "Pneumatisches Ventil 2.0".
 Komplette Betriebsanleitung siehe QR-Code oder unter:
<https://www.allfi.com/dienstleistungen/downloads/produkt-manuals/>

- Druckentlastungsbohrungen dürfen nicht verschlossen werden.



Detail B

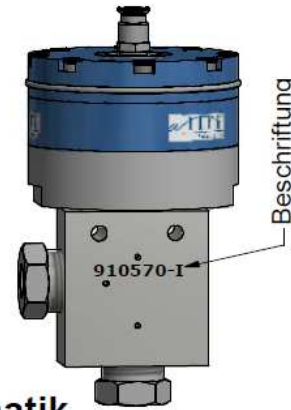
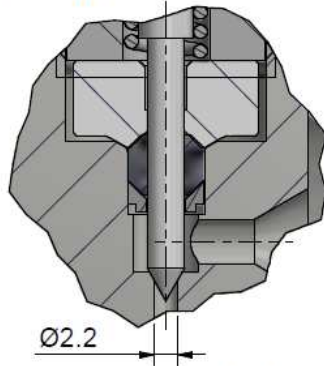

Pneumatik

Druck: 6-7 bar
 Schlauch-Ø: 8mm

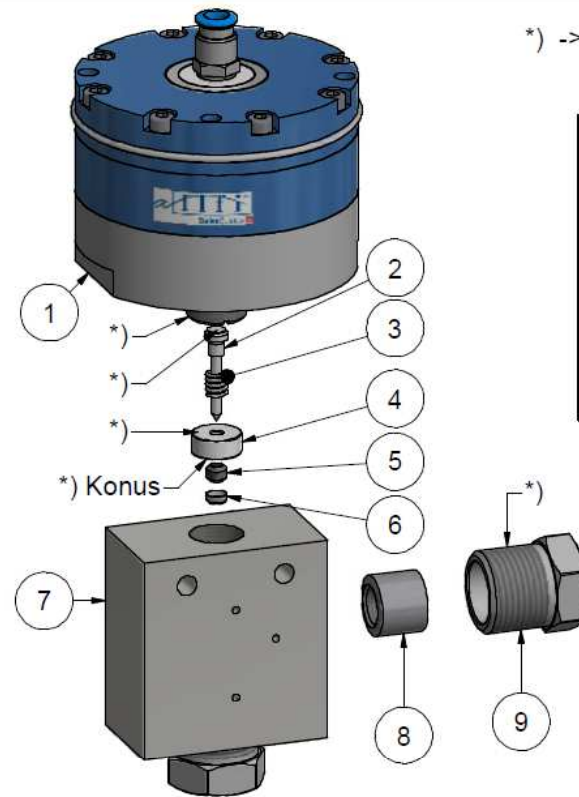
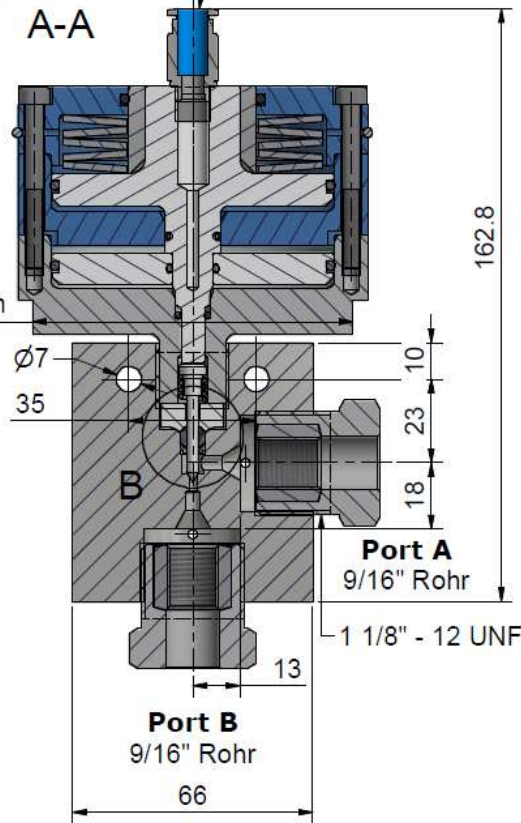
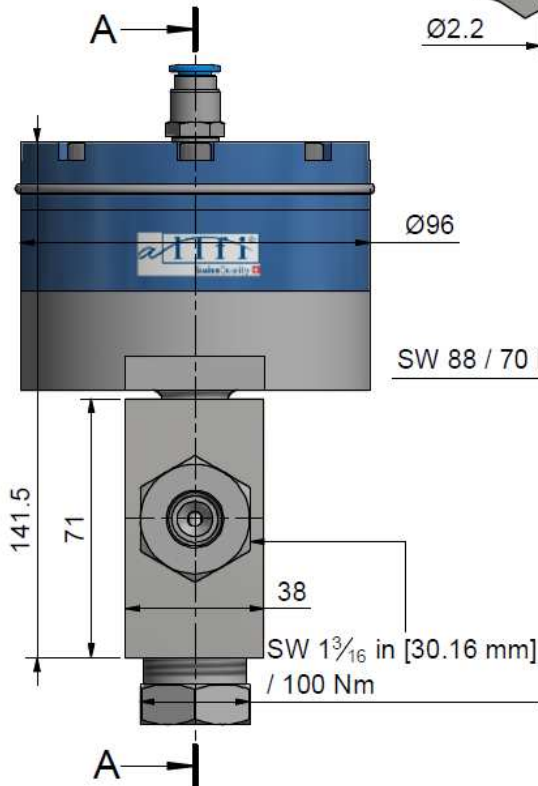

*) -> Montage-Paste DX
 Allfi-Art.: 051055

Dichtungssatz 2.0
912050
 Bestehend aus Pos.
 2,3,4,5,6



Pos.	Stk.	Gegenstand	Artikel	Kommentare	Gewicht
1	1	Pneumatikzylinder 2.0 NC	912190		2293.9 g
2	1	Nadel komplett 2.0	912076	Verschleissteil	2.2 g
3	1	Druckfeder	021033		0.1 g
4	1	Druckscheibe 2.0	912053	Verschleissteil	11.8 g
5	1	HD-Dichtung 2.0	912052	Verschleissteil	1 g
6	1	Konusscheibe 2.0	912062	Verschleissteil	0.4 g
7	1	Ventilkörper Eck 9/16" 2.0 Imp	912074-I	Verschleissteil	146 g
8	2	Druckring 9/16"	719100		28.9 g
9	2	Druckschraube 9/16" Imp	709107		14.1 g

Allgemeintoleranzen ISO 2768-1 m Diese Zeichnung ist unser geistiges Eigentum und darf ohne unsere Einwilligung weder kopiert, vervielfältigt, weitergegeben, noch zur Ausführung benutzt werden Gewicht 2,54 kg

Änderungen:		Ersatz für	-
		Ersetzt durch	-
		Gezeichnet	17.03.2017 AM
		Geprüft	28.02.2018 RB
		Freigabe	28.02.2018 RB
		Indexfreigabe	

Eckventil 9/16" pneum. NC 2.0 Imp **Masstab 2 : 3**

Max 4150 bar / 60,000 psi
Normal geschlossen

910570-I Index Blatt-Nr. 1
Anzahl Blätter 2

allfi Components
 ALLFI AG - RIEDENMATT 1 - CH-6370 STANS
 TELEFON +41(0)41-618 05 05
 E-MAIL: sales@allfi.com <http://www.allfi.com>