

Wartung / Montage

Diese Zeichnung ist Anhang A der Montage- und Wartungsanleitung "Pneumatisches Ventil 2.0".
 Komplette Betriebsanleitung siehe QR-Code oder unter:
<https://www.allfi.com/dienstleistungen/downloads/produkt-manuals/>

- Druckentlastungsbohrungen dürfen nicht verschlossen werden.
- Pneumatikzylinder darf beim Aufschrauben auf das Ventilgehäuse **NICHT** druckbeaufschlagt sein.

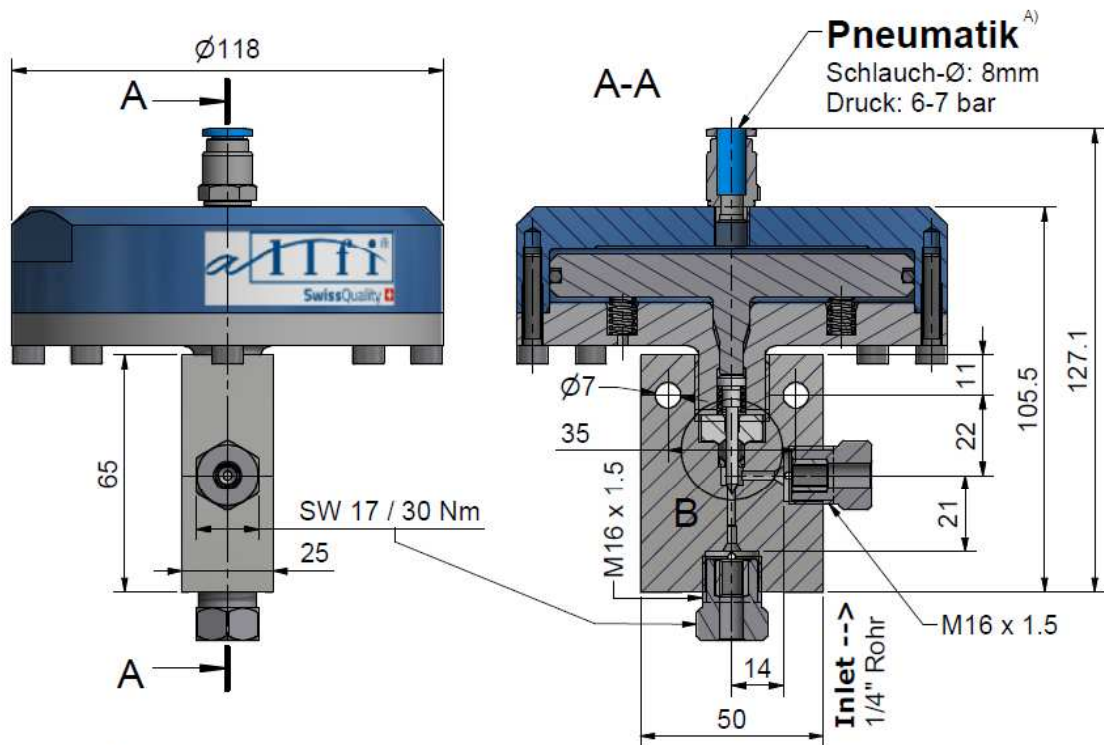

Detail B (2 : 1)

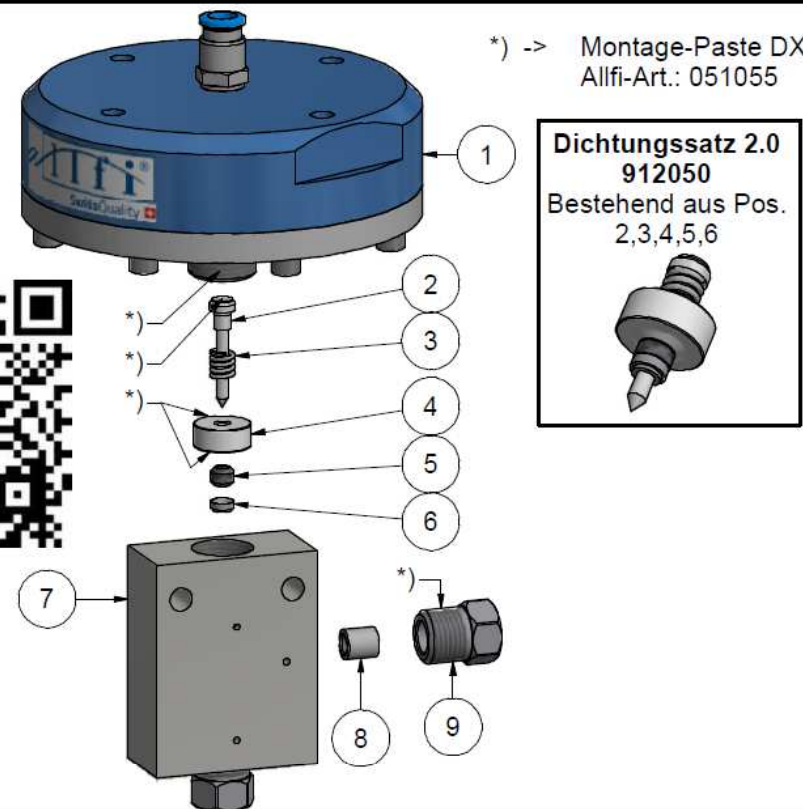
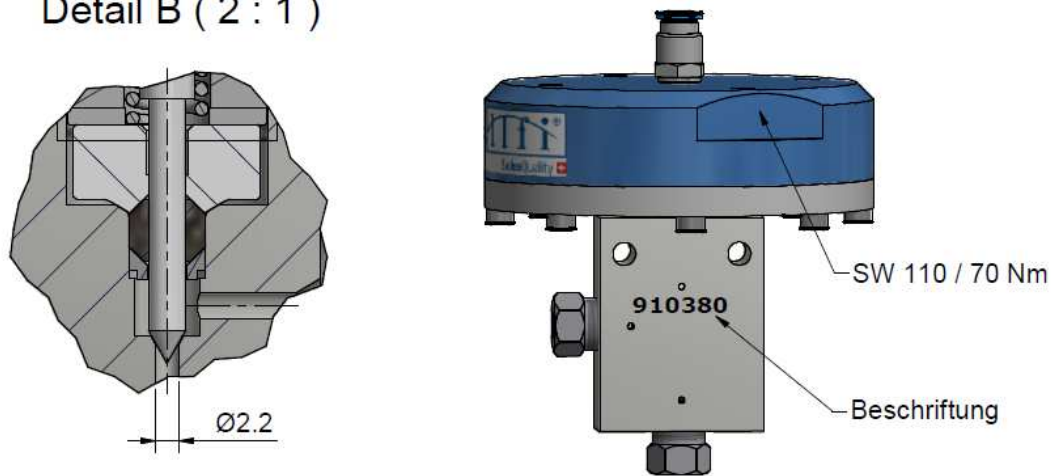

*) -> Montage-Paste DX
 Allfi-Art.: 051055

Dichtungssatz 2.0
 912050
 Bestehend aus Pos.
 2,3,4,5,6



Pos.	Stk.	Gegenstand	Artikel	Kommentare	Gewicht
1	1	Pneumatikzylinder 2.0 NO	912290		2120.3 g
2	1	Nadel komplett 2.0	912076	Verschleissteil	2.2 g
3	1	Druckfeder	021033		0.1 g
4	1	Druckscheibe 2.0	912053	Verschleissteil	11.8 g
5	1	HD-Dichtung 2.0	912052	Verschleissteil	1 g
6	1	Konusscheibe 2.0	912062	Verschleissteil	0.4 g
7	1	Ventilkörper Eck 1/4" 2.0	912063	Verschleissteil	536.5 g
8	2	Druckring 1/4"	711403		3.1 g
9	2	Druckschraube 1/4"	701403		29.1 g

Allgemeintoleranzen ISO 2768-1 mK Diese Zeichnung ist unser geistiges Eigentum und darf ohne unsere Einwilligung weder kopiert, vervielfältigt, weitergegeben, noch zur Ausführung benutzt werden. Gewicht -

Änderungen: A) 0080, Air pressure redefined, 27.10.2021 AM		Ersatz für	915300
		Ersetzt durch	-
		Gezeichnet	23.03.2017 AM
		Geprüft	05.12.2017 RB
		Freigabe	05.12.2017 RB
		Indexfreigabe	27.10.2021 RB

Eckventil 1/4" pneum. NO 2.0

Masstab
 2 : 3



ALLFI AG - RIEDENMATT 1 - CH-6370 STANS
 TELEFON +41(0)41-618 05 05
 E-MAIL: sales@allfi.com

<http://www.allfi.com>

Max 4150 bar / 60,000 psi
 Normal geöffnet

910380

Index	Blatt-Nr.	1
	Anzahl Blätter	2