

Wartung / Montage

Diese Zeichnung ist Anhang A der Montage- und Wartungsanleitung "Schneidkopf Typ IV 2.0".
 Komplette Betriebsanleitung siehe QR-Code oder unter:
<https://www.allfi.com/dienstleistungen/downloads/produkt-manuals/>

- Pneumatikzylinder muss bei Montage und Demontage von Ventilgehäuse oder Kollimationsrohr druckbeaufschlagt sein.
- Hub einstellen: 0.6-0.8mm, Luftdruck 7bar, Verstellbereich maximum +/- 1 Umdrehung.
- Funktionstest bei Betriebsdruck und mehreren on/off-Zyklen.
- Nach Wartungsarbeiten muss der Schneidkopf mit < 500bar ohne Düse gespült werden.
- Druckentlastungsbohrungen dürfen nicht verschlossen werden.
- Nur Düse Typ 94 verwenden.

Mit Standard-Aufnahmering: 908310 (Schneidkopf)

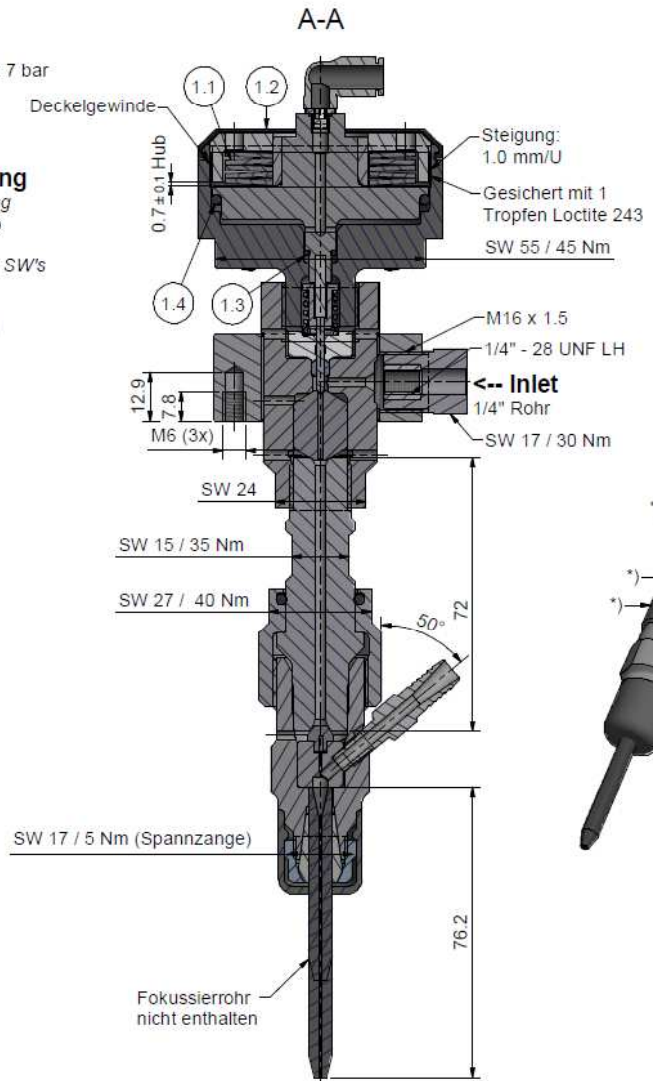
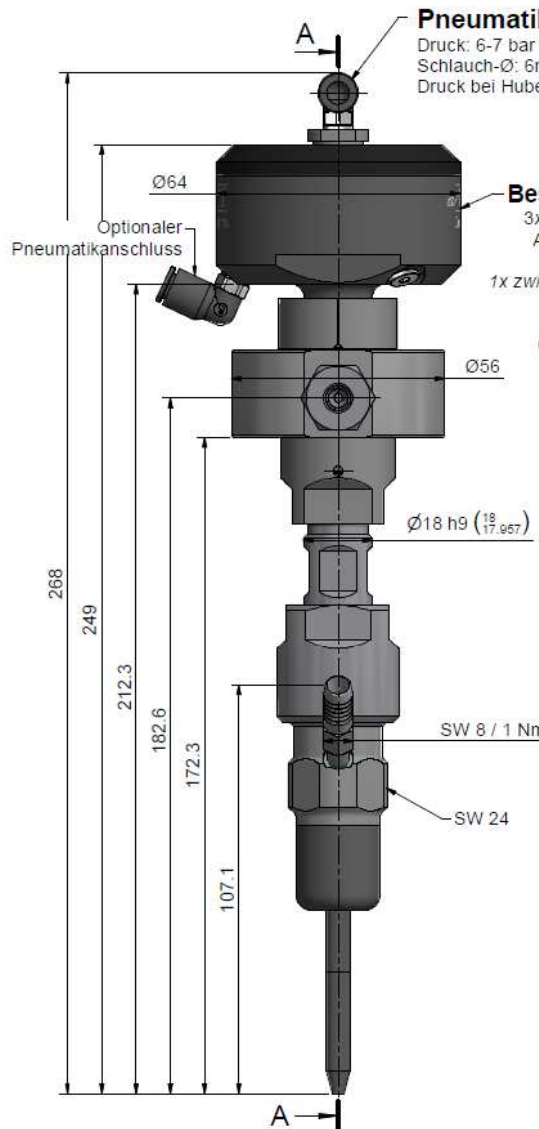
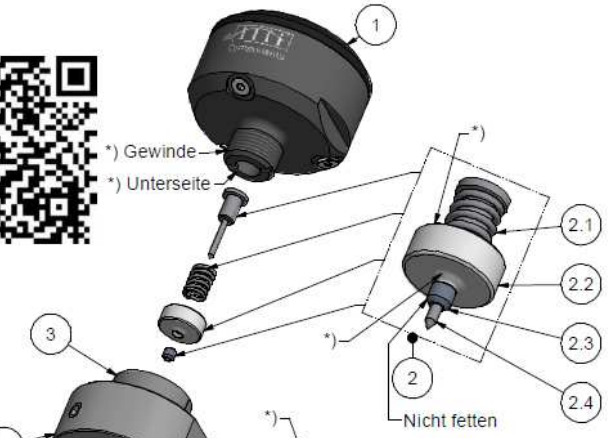
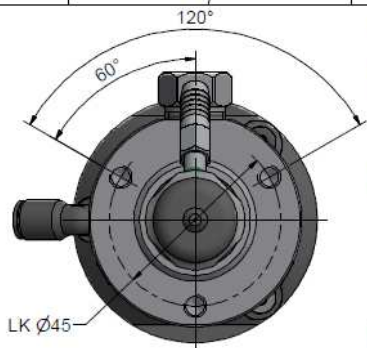

Pos.	Stk.	Gegenstand	Artikel	Kommentare	Gewicht
1	1	Pneumatik Zylinder Typ IV 2.0	908290		340.2 g
1.1	5	Tellerfeder	021001		14.3 g
1.2	1	Gummiabdeckung	908092		3.9 g
1.3	1	O-Ring D=5.5 x 1.5	010006		0 g
1.4	1	O-Ring D=52.07 x 2.62	010090		0.9 g
2	1	Dichtungssatz 2.0	901432	Verschleisstück	15.6 g
2.1	1	Normdruckfeder	021006		1.4 g
2.2	1	Druckscheibe 2.0	900627		11 g
2.3	1	HD-Dichtung 2.0	900622		0.1 g
2.4	1	Ventilnadel	901416		3.1 g
3	1	Ventilgehäuse 2.0	908010	Verschleisstück	235.2 g
4	1	Aufnahmering	900134		277.4 g
5	1	Wechselsitz	900014	Verschleisstück	17.2 g
6	1	O-Ring D=14 x 1.5	010013		0.1 g
7	1	Druckschraube 1/4"	701403		29.1 g
8	1	Druckring 1/4"	711403		3.1 g
9	1	Kollimationsrohr L=72 CL-IV	970106	Verschleisstück	119.9 g
10	1	Düse Typ 94	0094xx	Nicht enthalten	1.1 g
11	1	Abrasive Schneidkopf Centerline Typ IV	950880		269.4 g

Allgemeintoleranzen ISO 2768-1 mK

Diese Zeichnung ist unser geistiges Eigentum und darf ohne unsere Einwilligung weder kopiert, vervielfältigt, weitergegeben, noch zur Ausführung benutzt werden

Gewicht: 1.32 kg

Anderungen:

Ersatz für	-
Ersetzt durch	-
Gezeichnet	23.01.2024 PH
Geprüft	23.01.2024 AM
Freigegeben	24.01.2024 PH
Indexfreigegeben	

Schneidkopf Typ IV 2.0 AWJ SP31

Masstab 1 : 1

Max. 4150 bar / 60,000 psi

908313

Index: -

Batt-Nr.: 1

Anzahl Blätter: 2

ALLFI AG - RIEDENMATT 1 - CH-8370 STANS
 TELEFON +41(0)41-818 05 05
 E-MAIL: sales@allfi.com http://www.allfi.com