

Wartung / Montage

Diese Zeichnung ist Anhang A der Montage- und Wartungsanleitung "Schneidkopf Typ IV 2.0".
 Komplette Betriebsanleitung unter www.allfi.com

- Pneumatikzylinder muss bei Montage und Demontage von Ventilgehäuse oder Kollimationsrohr druckbeaufschlagt sein.
- Hubeinstellung: Hub 0.6-0.8mm, Luftdruck 7bar, Verstellbereich maximum +/- 1 Umdrehung (Achtung: Deckelgewinde darf niemals sichtbar sein)
- Funktionstest bei Betriebsdruck und mehreren on/off-Zyklen.
- Nach Wartungsarbeiten muss der Schneidkopf mit < 500bar ohne Düse gespült werden.
- Druckentlastungsbohrungen dürfen nicht verschlossen werden

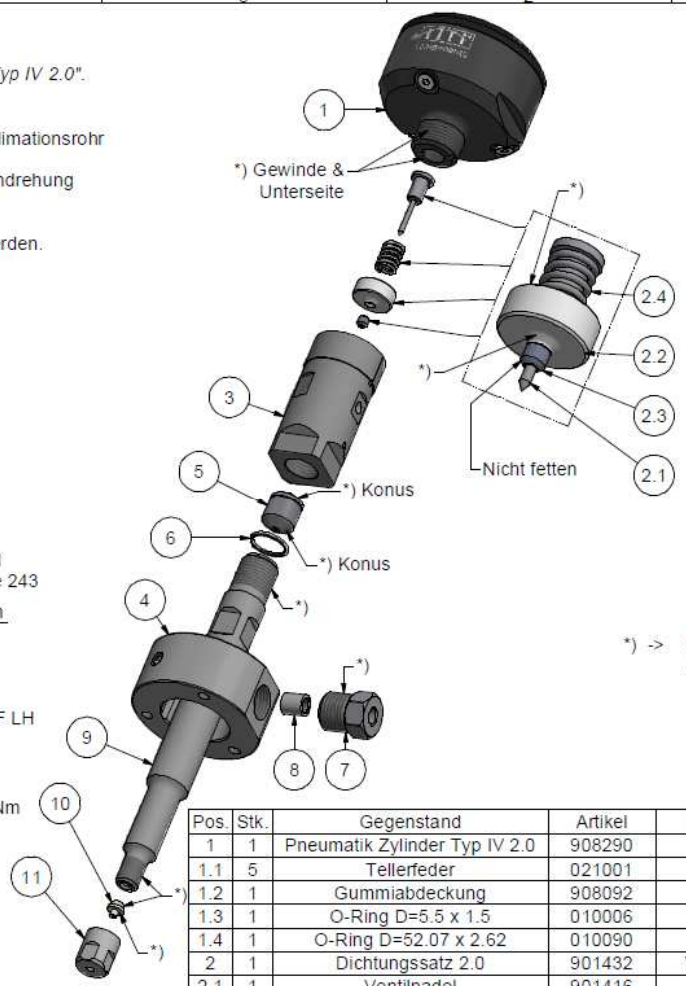
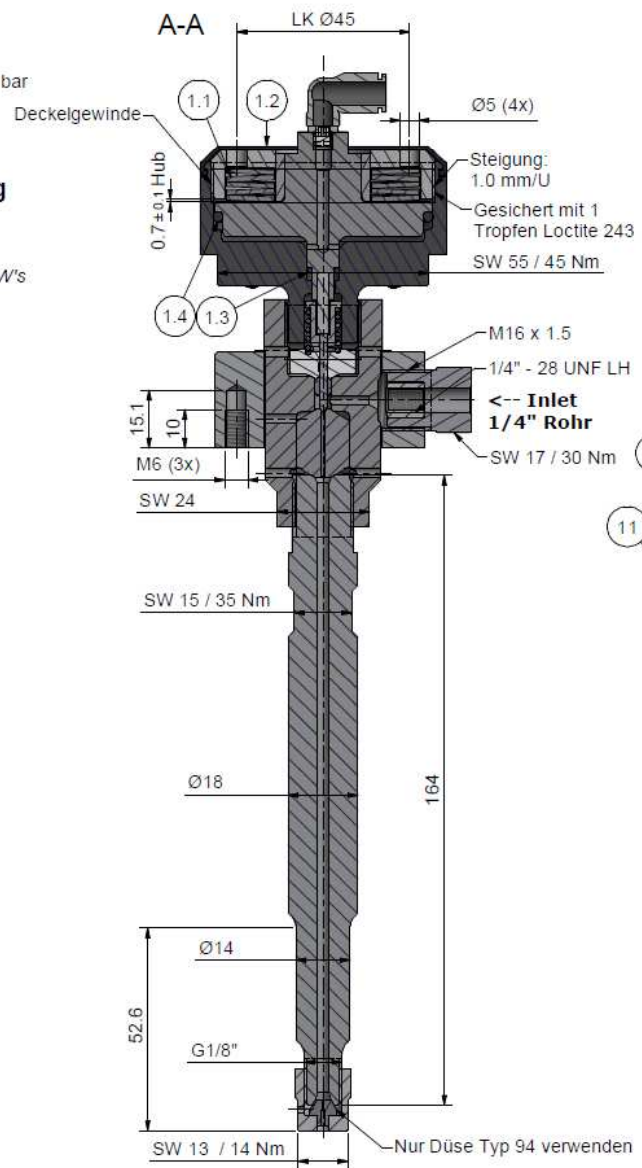
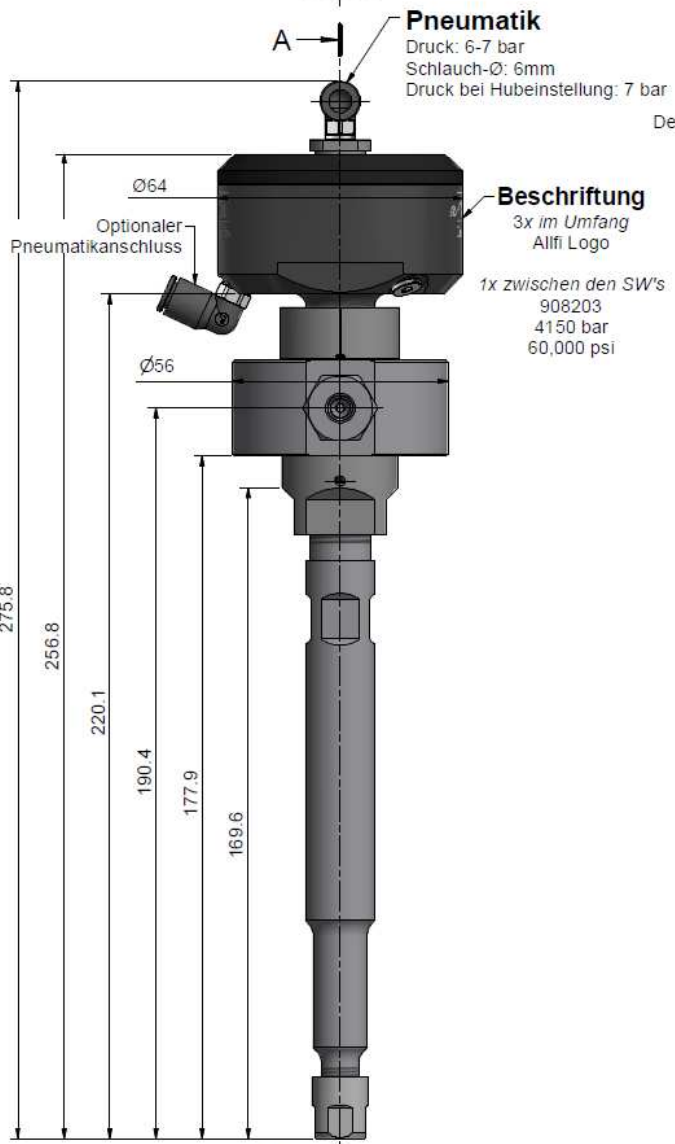

*) -> Montage-Paste DX
 Allfi-Art.: 051055

Pos.	Stk.	Gegenstand	Artikel	Kommentare	Gewicht
1	1	Pneumatik Zylinder Typ IV 2.0	908290		340.2 g
1.1	5	Tellerfeder	021001		14.3 g
1.2	1	Gummiabdeckung	908092		3.9 g
1.3	1	O-Ring D=5.5 x 1.5	010006		0 g
1.4	1	O-Ring D=52.07 x 2.62	010090		0.9 g
2	1	Dichtungssatz 2.0	901432	Verschleissteil	15.6 g
2.1	1	Ventilnadel	901416		3.1 g
2.2	1	Druckscheibe 2.0	900627		11 g
2.3	1	HD-Dichtung 2.0	900622		0.1 g
2.4	1	Normdruckfeder	021006		1.4 g
3	1	Ventilgehäuse 2.0	908010	Verschleissteil	235.2 g
4	1	Aufnahmering	900074		305.8 g
5	1	Wechselsitz	900014	Verschleissteil	17.2 g
6	1	O-Ring D=14 x 1.5	010013		0.1 g
7	1	Druckschraube 1/4"	701403		29.1 g
8	1	Druckring 1/4"	711403		3.1 g
9	1	Kollimationsrohr L=164	970082		254.2 g
10	1	Düse Typ 94	0094xx	Nicht enthalten	1.1 g
11	1	Kappe	900460		13.4 g

Allgemeintoleranzen ISO 2768-1 m

Änderungen:

Ersatz für	-
Ersatz durch	-
Gezeichnet	14.09.2018 AM
Geprüft	28.09.2018 RB
Freigabe	28.09.2018 TS
Indesfreigabe	

Schneidkopf Typ IV 2.0 PWJ SP3 Masstab 1 : 1

Max. 4150 bar / 60,000 psi

908203

ALLFI AG - RIEDENMATT 1 - CH-8370 STANS
 TELEFON +41(0)41-818 05 05 - TELEFAX +41(0)41-818 05 10
 E-MAIL: sales@allfi.com <http://www.allfi.com>

Index	Blatt-	1
	Anzahl	2
	Blätter	