

Wartung / Montage

Diese Zeichnung ist Anhang A der Montage- und Wartungsanleitung "Schneidkopf Typ V 2.0".
Komplette Betriebsanleitung unter www.alfi.com

- Pneumatikzylinder muss bei Montage und Demontage von Ventilgehäuse oder Kollimationsrohr druckbeaufschlagt sein.
- Hubeinstellung: Hub 0.6-0.8mm, Luftdruck 7 bar, Verstellbereich maximum +/- 1 Umdrehung (Achtung: Deckelgewinde darf niemals sichtbar sein)
- Funktionstest bei Betriebsdruck und mehreren on/off-Zyklen.
- Nach Wartungsarbeiten muss der Schneidkopf mit < 500bar ohne Düse gespült werden.
- Druckentlastungsbohrungen dürfen nicht verschlossen werden

Pneumatik

Schlauch-Ø: 6mm
Druck in Betrieb: 6-7 bar
Druck bei Hubeinstellung: 7 bar

Beschriftung

3x im Umfang
Alfi Logo
1x zwischen den SW's
908009
4150 bar
60,000 psi

A-A

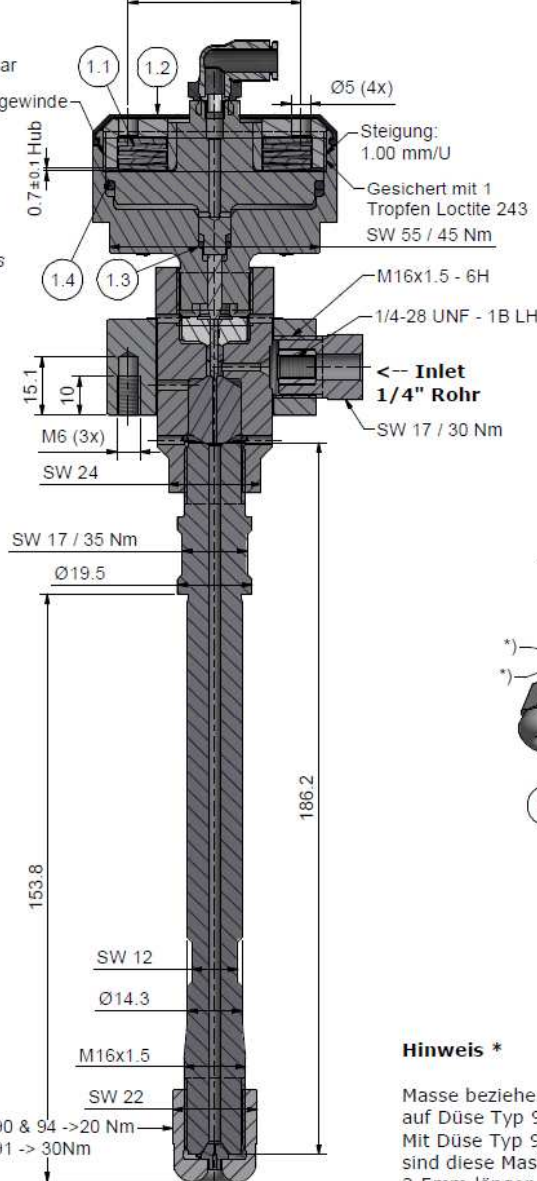

Hinweis *

Masse beziehen sich auf Düse Typ 90 & 94
Mit Düse Typ 91 sind diese Masse um 2.5mm länger.

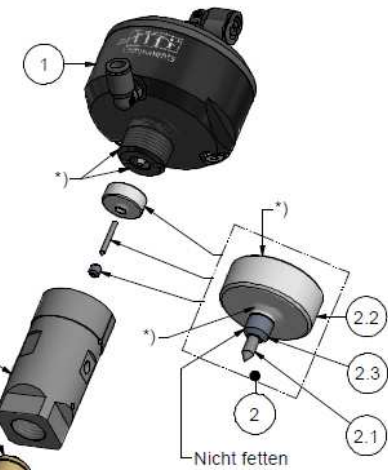

*) -> Montage-Paste DX
Alfi-Art.: 051055

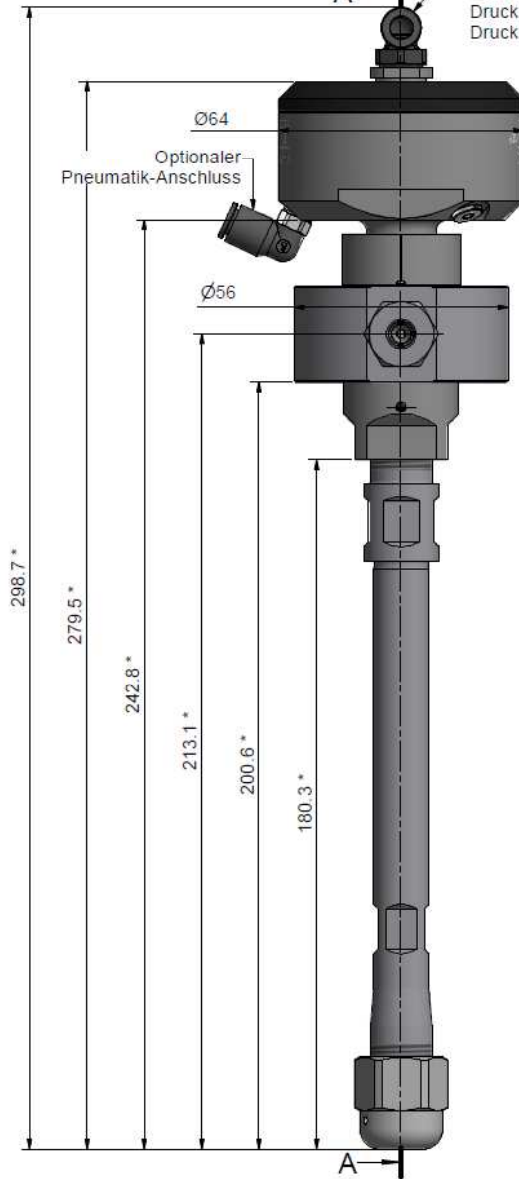

Pos.	Stk.	Gegenstand	Artikel	Kommentare	Gewicht
1	1	Pneumatik Zylinder Typ V 2.0	908090		343.3 g
1.1	5	Tellerfeder	021001		14.3 g
1.2	1	Gummiabdeckung	908092		3.9 g
1.3	1	O-Ring D=5.5 x 1.5	010006		0 g
1.4	1	O-Ring D=52.07 x 2.62	010090		0.9 g
2	1	Dichtungssatz 2.0	901433	Verschleissenteil	11.5 g
2.1	1	Ventilnadel	900616		0.4 g
2.2	1	Druckscheibe 2.0	900627		11 g
2.3	1	HD-Dichtung 2.0	900622		0.1 g
3	1	Ventilgehäuse 2.0	908010	Verschleissenteil	235.2 g
4	1	Aufnahmering	900074		305.8 g
5	1	Wechselsitz	900014	Verschleissenteil	17.2 g
6	1	O-Ring D=14 x 1.5	010013		0.1 g
7	1	Druckschraube 1/4"	701403		29.1 g
8	1	Druckring 1/4"	711403		3.1 g
9	1	Kollimationsrohr L=186.2	970086	Verschleissenteil	252.1 g
10	1	Düse Typ 94	0094xx	Nicht enthalten	1.1 g
11	1	Kappe M16 x 1.5	900060		47.1 g
12	1	Steckverschraubung 6mm	030100		4.3 g

Allgemeintoleranzen ISO 2768-1 m		Diese Zeichnung ist unser geistiges Eigentum und darf ohne unsere Einwilligung weder kopiert, vervielfältigt, weitergegeben, noch zur Ausführung benutzt werden.		Gewicht	1.25 kg
Änderungen:		Ersatz für	-		
		Ersatz durch	-		
		Gezeichnet	09.01.2019	AM	
		Geprüft	14.01.2019	RB	
		Freigabe	18.01.2019	SS	
		Indexfreigabe			
Schneidkopf Typ V 2.0 PWJ SP8			Massstab	1 : 1	
			Max. 4150 bar / 60,000 psi KMT		
 ALLFI AG - RIEDENMATT 1 - CH-6370 STANS TELEFON +41(0)41-618 05 05 - TELEFAX +41(0)41-618 05 10 E-MAIL: sales@alfi.com http://www.alfi.com			Index	Blatt-	1
				Anzahl	2
			908009		