

## Wartung / Montage

Diese Zeichnung ist Anhang A der Montage- und Wartungsanleitung "Schneidkopf Typ V 2.0".  
Komplette Betriebsanleitung unter [www.alfi.com](http://www.alfi.com)

- Pneumatikzylinder muss bei Montage und Demontage von Ventilgehäuse oder Kollimationsrohr druckbeaufschlagt sein.
- Hubeinstellung: Hub 0.6-0.8mm, Luftdruck 7 bar, Verstellbereich maximum +/- 1 Umdrehung (Achtung: Deckelgewinde darf niemals sichtbar sein)
- Funktionstest bei Betriebsdruck und mehreren on/off-Zyklen.
- Nach Wartungsarbeiten muss der Schneidkopf mit < 500bar ohne Düse gespült werden.
- Druckentlastungsbohrungen dürfen nicht verschlossen werden

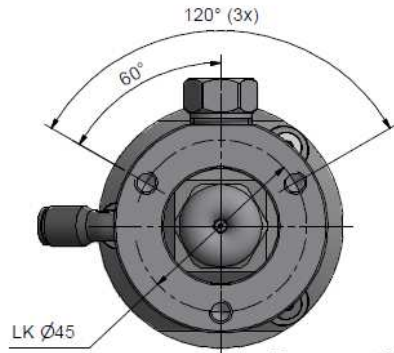

### Pneumatik

Schlauch-Ø: 6mm  
Druck in Betrieb: 6-7 bar  
Druck bei Hubeinstellung: 7 bar

### Beschriftung

3x im Umfang  
Alfi Logo  
1x zwischen den SW's  
908008  
4150 bar  
60,000 psi

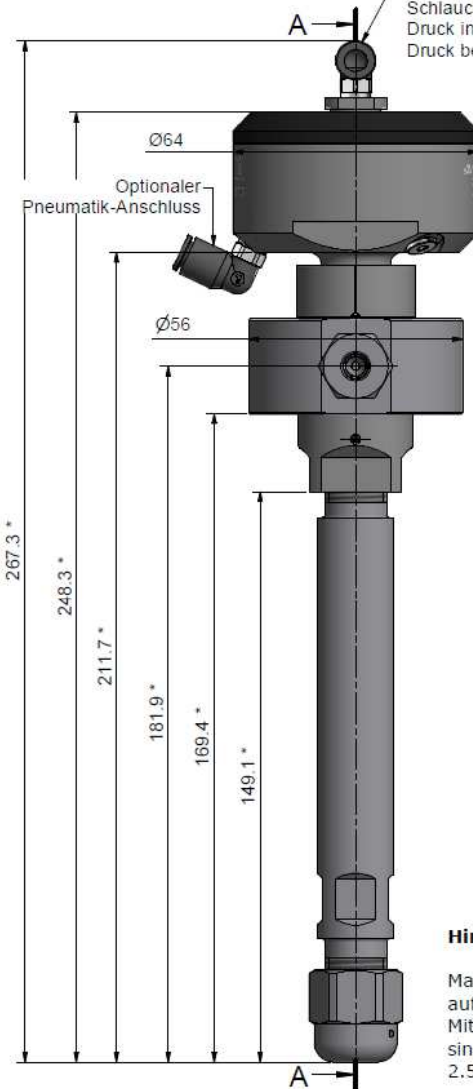

### A-A

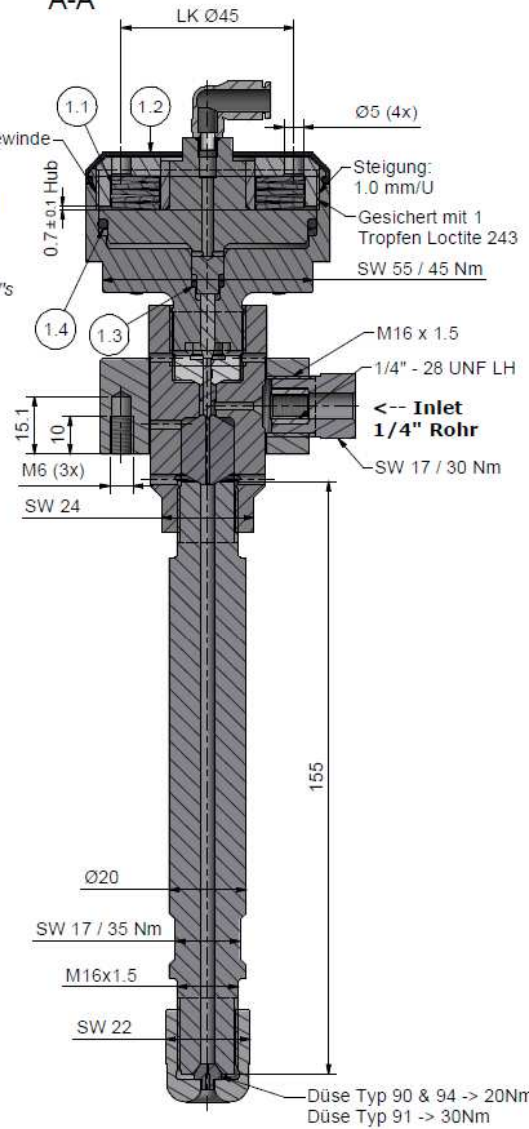

### Hinweis \*

Masse beziehen sich auf Düse Typ 90 & 94  
Mit Düse Typ 91 sind diese Masse um 2.5mm länger.

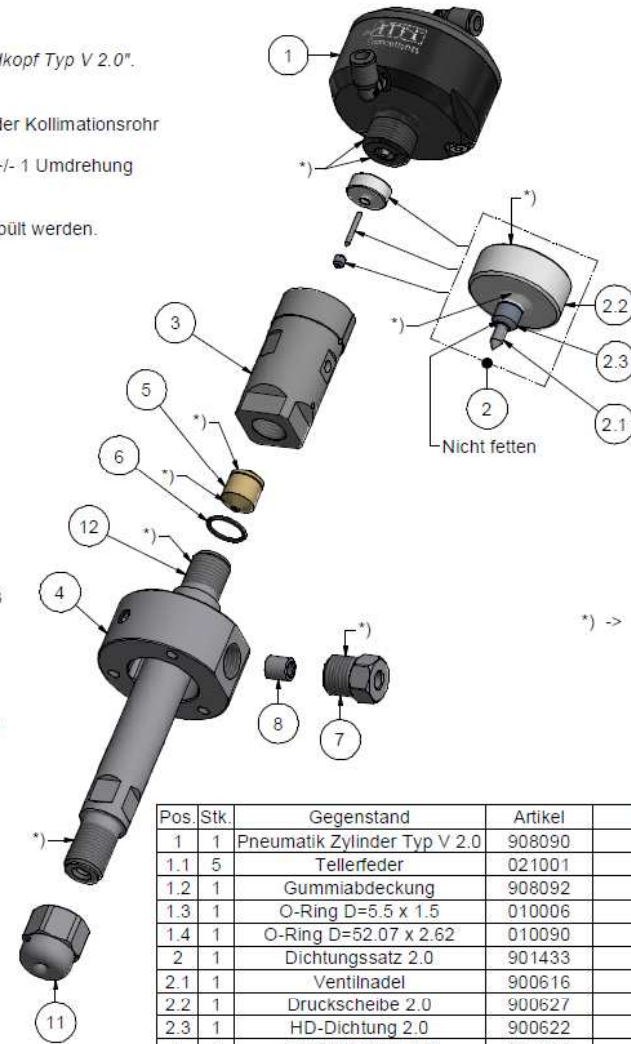

Pos.	Stk.	Gegenstand	Artikel	Kommentare	Gewicht
1	1	Pneumatik Zylinder Typ V 2.0	908090		343.3 g
1.1	5	Tellerfeder	021001		14.3 g
1.2	1	Gummiabdeckung	908092		3.9 g
1.3	1	O-Ring D=5.5 x 1.5	010006		0 g
1.4	1	O-Ring D=52.07 x 2.62	010090		0.9 g
2	1	Dichtungssatz 2.0	901433	Verschleisstück	11.5 g
2.1	1	Ventilnadel	900616		0.4 g
2.2	1	Druckscheibe 2.0	900627		11 g
2.3	1	HD-Dichtung 2.0	900622		0.1 g
3	1	Ventilgehäuse 2.0	908010	Verschleisstück	235.2 g
4	1	Aufnahmering	900074		305.8 g
5	1	Wechselsitz	900014	Verschleisstück	17.2 g
6	1	O-Ring D=14 x 1.5	010013		0.1 g
7	1	Druckschraube 1/4"	701403		29.1 g
8	1	Druckring 1/4"	711403		3.1 g
11	1	Kappe M16 x 1.5	900060		47.1 g
12	1	Kollimationsrohr - L155	900099		318.1 g
13	1	Düse Typ 94	0094xx		1.1 g

Allgemeintoleranzen ISO 2768-1 m

Änderungen:

Ersetzt für	-
Ersetzt durch	-
Gezeichnet	28.11.2018 AM
Geprüft	28.11.2018 RB
Freigabe	28.11.2018 RB
Indextafelgabe	

**Schneidkopf Typ V 2.0 PWJ SP7** Masstab 1 : 1

Max. 4150 bar / 60,000 psi

908008

ALFI AG - RIEDENMATT 1 - CH-8370 STANS  
TELEFON +41(0)41-618 05 05 - TELEFAX +41(0)41-618 05 10  
E-MAIL: [sales@alfi.com](mailto:sales@alfi.com) <http://www.alfi.com>