

Wartung / Montage

Diese Zeichnung ist Anhang A der Montage- und Wartungsanleitung "Schneidkopf Typ V 2.0".
 Komplette Betriebsanleitung siehe QR-Code oder unter:
<https://www.alfi.com/dienstleistungen/downloads/produkt-manuals/>

- Pneumatikzylinder muss bei Montage und Demontage von Ventilgehäuse oder Kollimationsrohr druckbeaufschlagt sein.
- Hub einstellen: 0.6-0.8mm.
- Funktionstest bei Betriebsdruck und mehreren on/off-Zyklen.
- Nach Wartungsarbeiten muss der Schneidkopf mit < 500bar ohne Düse gespült werden.
- Druckentlastungsbohrungen dürfen nicht verschlossen werden.

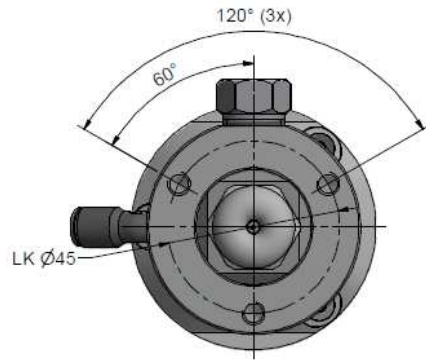

Pneumatik

Schlauch-Ø: 6mm
 Druck in Betrieb: 6-7 bar
 Druck bei Hubeinstellung: 7 bar

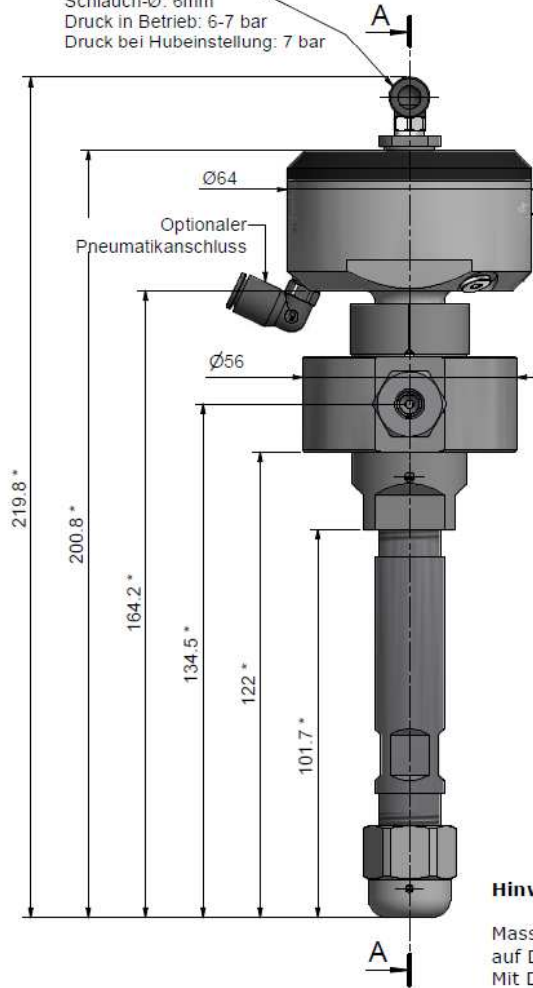

Beschriftung

3x im Umfang
 ALLFI Logo
 1x zwischen den SW's
 908000
 4150 bar
 60,000 psi

Hinweis *

Masse beziehen sich auf Düse Typ 90 & 94
 Mit Düse Typ 91
 sind diese Masse um
 2.5mm länger.

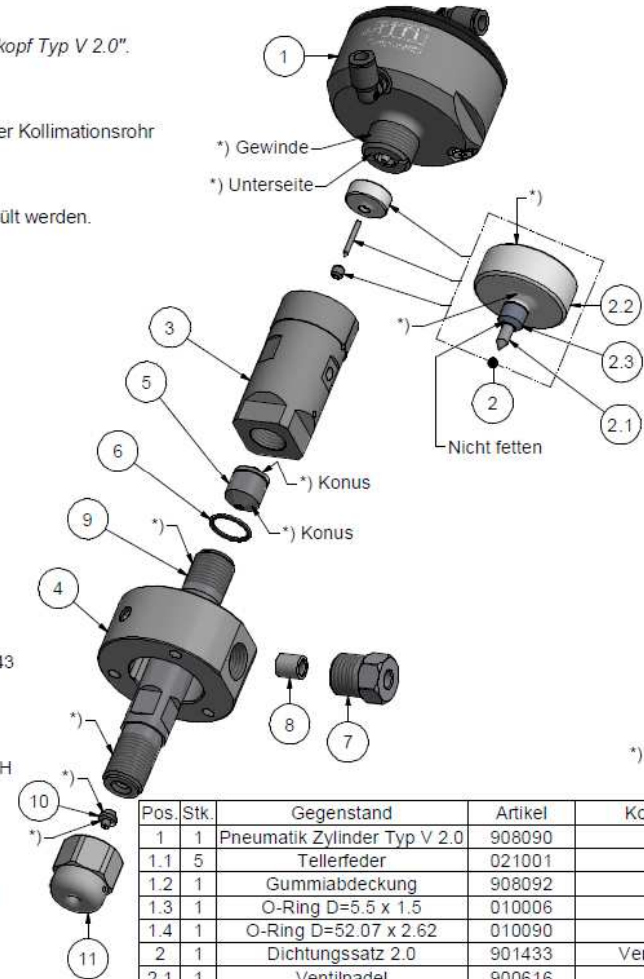
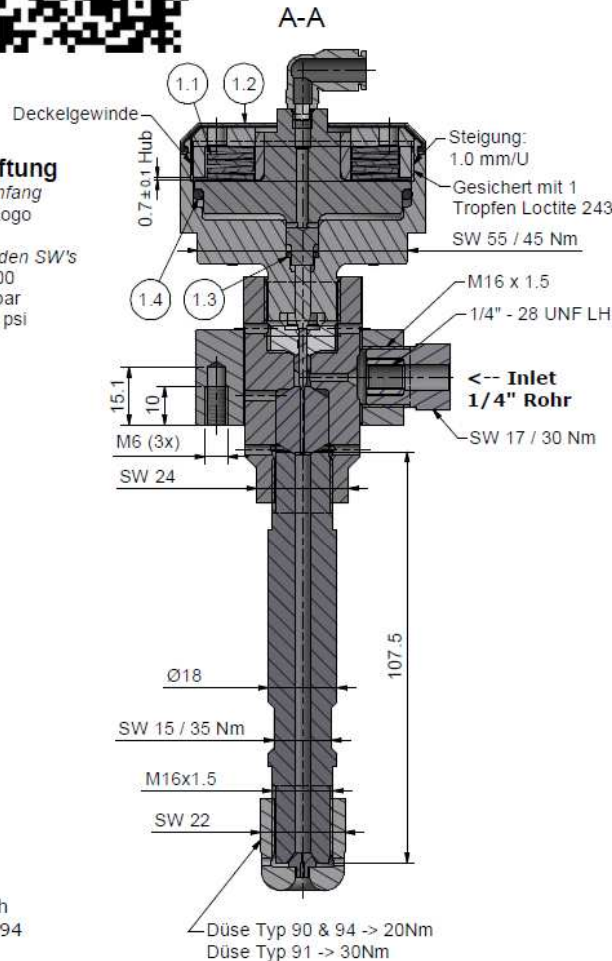

*) -> Montage-Paste DX
 ALLFI-Art.: 051055

Pos.	Stk.	Gegenstand	Artikel	Kommentare	Gewicht
1	1	Pneumatik Zylinder Typ V 2.0	908090		343.3 g
1.1	5	Tellerfeder	021001		14.3 g
1.2	1	Gummiabdeckung	908092		3.9 g
1.3	1	O-Ring D=5.5 x 1.5	010006		0 g
1.4	1	O-Ring D=52.07 x 2.62	010090		0.9 g
2	1	Dichtungssatz 2.0	901433	Verschleissenteil	11.5 g
2.1	1	Ventilnadel	900616		0.4 g
2.2	1	Druckscheibe 2.0	900627		11 g
2.3	1	HD-Dichtung 2.0	900622		0.1 g
3	1	Ventilgehäuse 2.0	908010	Verschleissenteil	235.2 g
4	1	Aufnahmering	900074		305.8 g
5	1	Wechselsitz	900014	Verschleissenteil	17.2 g
6	1	O-Ring D=14 x 1.5	010013		0.1 g
7	1	Druckschraube 1/4"	701403		29.1 g
8	1	Druckring 1/4"	711403		3.1 g
9	1	Kollimationsrohr - L107.5	900052	Verschleissenteil	178 g
10	1	Düse Typ 94	0094xx	Nicht enthalten	1.1 g
11	1	Kappe M16 x 1.5	900060		47.1 g

Allgemeintoleranzen ISO 2768-1 mK
 Diese Zeichnung ist unser geistiges Eigentum und darf ohne unsere Einwilligung weder kopiert, vervielfältigt, weitergegeben, noch zur Ausführung benutzt werden.
 Gewicht 1.17 kg

Anderungen:		Ersatz für	-
		Ersetzt durch	-
		Gezeichnet	10.11.2017 AM
		Geprüft	01.05.2018 RB
		Freigabe	01.05.2018 RB
		Indexfreigabe	

Schneidkopf Typ V 2.0 PWJ



ALLFI AG - RIEDENMATT 1 - CH-8370 STANS
 TELEFON +41(0)41-618 05 05
 E-MAIL: sales@alfi.com http://www.alfi.com

Masstab
 1 : 1
 Max. 4150 bar / 60,000 psi

908000

Index
 Blatt-
 Anzahl
 Blätter

1
 2